

Trommelkurven Rundtisch RT 100

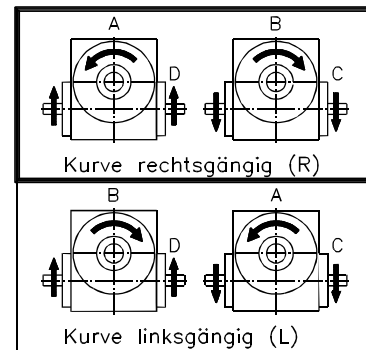
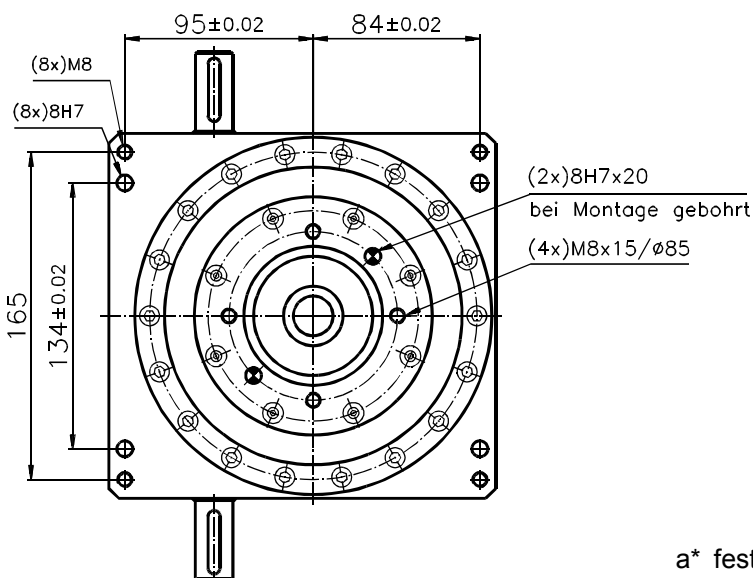
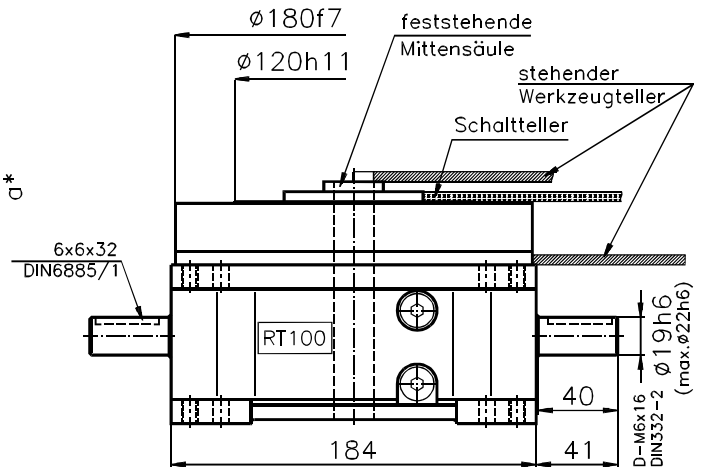
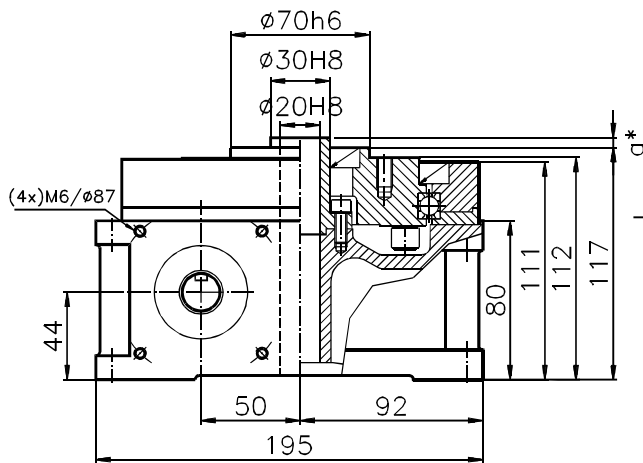

- Eingangswelle beidseitig
- Drehrichtung beliebig
- Reversierbetrieb möglich
- Schaltkurve standardmäßig rechtsgängig, linksgängige Kurve lieferbar, siehe Bestellblatt
- Paßfedern nach DIN 6885-A
- Lage der Paßfedernuten dargestellt in Mitte Rast
- Lochbild des Abtriebsflansches in Mitte Rast
- Allgmeintoleranzen nach ISO 2768-m
- Einbaulage beliebig
- Lebensdauerschmierung
- technische Änderungen vorbehalten

a* feststehende Mittensäule standardmäßig nicht über Oberkante Rundtisch hinausstehend ($a = 0,5$). Als Option kann Mittensäule verlängert und mit Bohrbild in der Ringfläche geliefert werden.

- Gehäuse aus GG
- Gewicht des Rundtisches ohne Antrieb 18 kg, mit Antrieb 27 kg
- Teilgenauigkeit am Abtriebsflansch $\pm 0,025/ R=50$
- Planschlag am Abtriebsflansch $\pm 0,01/ R=50$
- Rundlauf am Abtriebsflansch $\pm 0,01$
- Sonderausführungen bzgl. Funktions- und Bauweise lieferbar
- Maßzeichnungen der Getriebe in CAD vorhanden (DXF, DWG, IGES).
- lieferbar als Einbausatz, in Gehäuseausführung mit freien Wellen, mit Schneckengetriebe, Motor und Steuerung

					Ø 250	Ø 325	Ø 400	Ø 500
			M _{ab} [Nm]	t [s]				
2	330	mS50	78	0,5	50	29	19	12
			79	1	200	119	78	50
			79	1,5	250	250	176	113
3	300	mS30	86	0,5	99	58	39	25
			87	1	250	238	157	100
			87	1,5	250	250	250	226
4	300	mS30	94	0,5	144	85	56	36
			95	1	250	250	229	147
			96	1,5	250	250	250	250
5	270	mS 0	95	0,5	182	108	71	45
			95	1	250	250	250	183
			95	1,5	250	250	250	250
6	270	mS 0	96	0,5	250	157	104	66
			95	1	250	250	250	250
			95	1,5	250	250	250	250
8	270	mS 0	99	0,5	250	216	142	91
			100	1	250	250	250	250
			100	1,5	250	250	250	250
10	270	mS 0	101	0,5	250	250	181	116
			101	1	250	250	250	250
			101	1,5	250	250	250	250
12	270	mS 0	101	0,5	250	250	219	140
			101	1	250	250	250	250
			101	1,5	250	250	250	250
16	270 (2 x 135)	mS 0	102	0,5	250	250	250	189
			103	1	250	250	250	250
			104	1,5	250	250	250	250
24	270 (2 x 135)	mS 0	102	0,5	250	250	250	202
			103	1	250	250	250	250
			103	1,5	250	250	250	250

Sonder- Bewegungsablauf	
Anzahl Stops	kürzester Schaltwinkel
2	300
3	240
4	210
5	180
6	150
8	120
10	90
12	60
16	120 (2 x 60)
24	90 (2 x 45)

Diese Codeliste weist nur einen kleinen Teil der Möglichkeiten aus.

Beispiel für die Auslegung:

Schaltteller Ø 400 x 20, Stahl
 m = 20 kg (geht mit 50% ein) 10 kg
 6 Stationen mit je 20 kg auf Ø 400 120 kg
 ergibt eine Beladung von 130 kg
 Bei Schaltzeit t = 1s ist die zulässige Beladung 250 kg,
 der Sicherheitsfaktor ist ausreichend.

- Getriebe mit mehr als 12 Stops werden standardmäßig mit Mehrfachschaltung ausgeführt. Über 1 Umdrehung der Eingangswelle erfolgen 2 oder mehr Zyklen.
- Weitere Anzahl Stationen, Schaltwinkel, Beschleunigungsformen und Pendelausführung lieferbar.
- Bitte überlassen Sie die endgültige Auslegung unseren Ingenieuren.
- technische Änderungen vorbehalten